



CARL-GOTTHARD-LANGHANS-SCHULE

Berufsbildende Schulen des Landkreises Wolfenbüttel

Wolfenbüttel, 25.02.2026



Die CGLS als „Bündelschule“

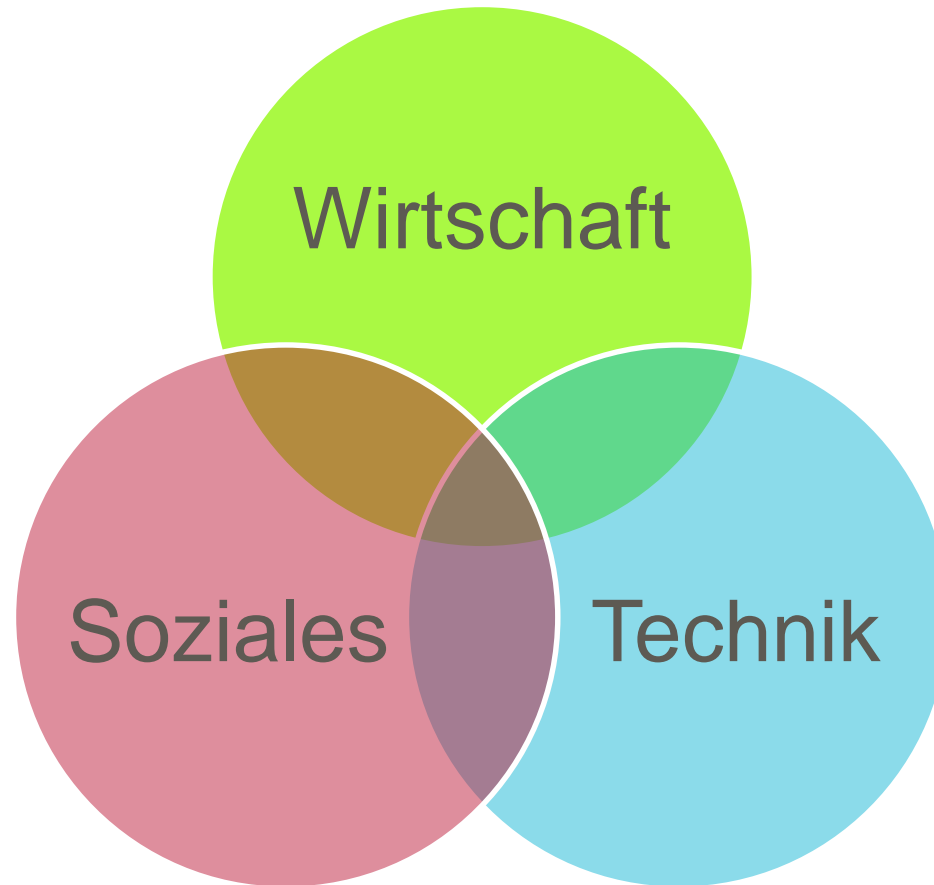

Die CGLS als „Bündelschule“

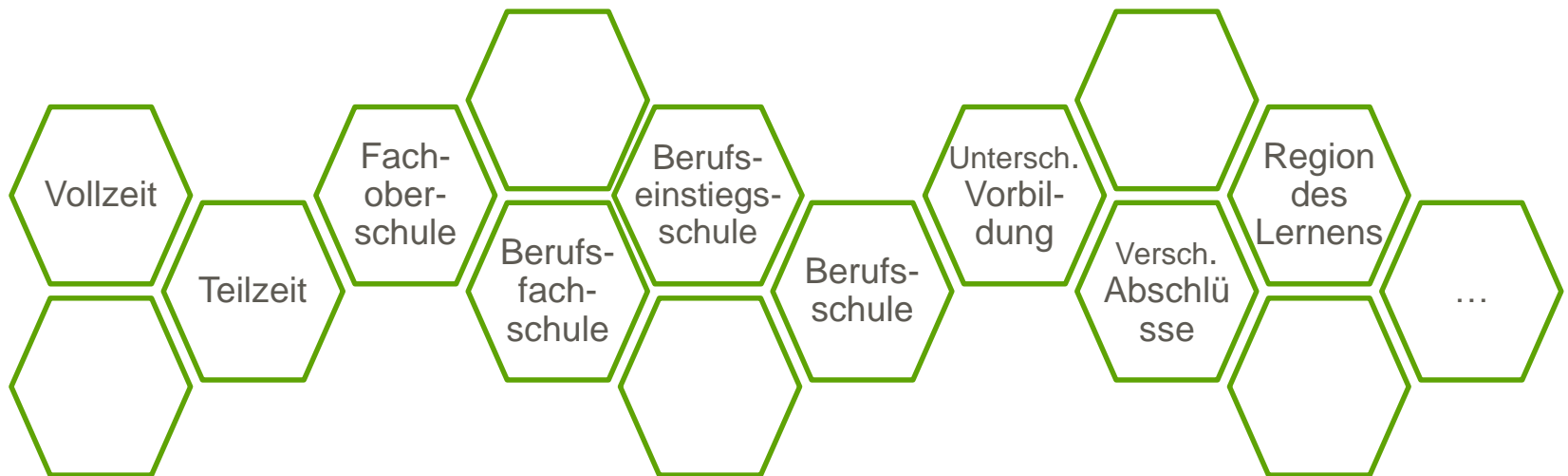
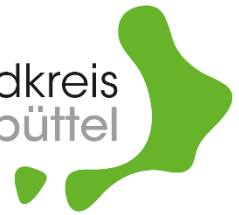

Berufsfelder und Bildungsgänge

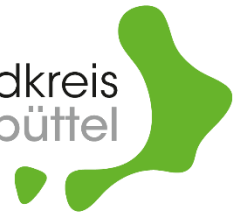

Mitarbeitende vor Ort

5

- Land
 - 62 Lehrkräfte
 - 4 Lehrkräfte im Vorbereitungsdienst
 - 1 Schulassistent
 - 1 Schulsozialpädagogin
- Landkreis
 - 1 Verwaltungsleiter
 - 4 Schulsekretärinnen
 - 3 Hausmeister

Schülerzahlen

6

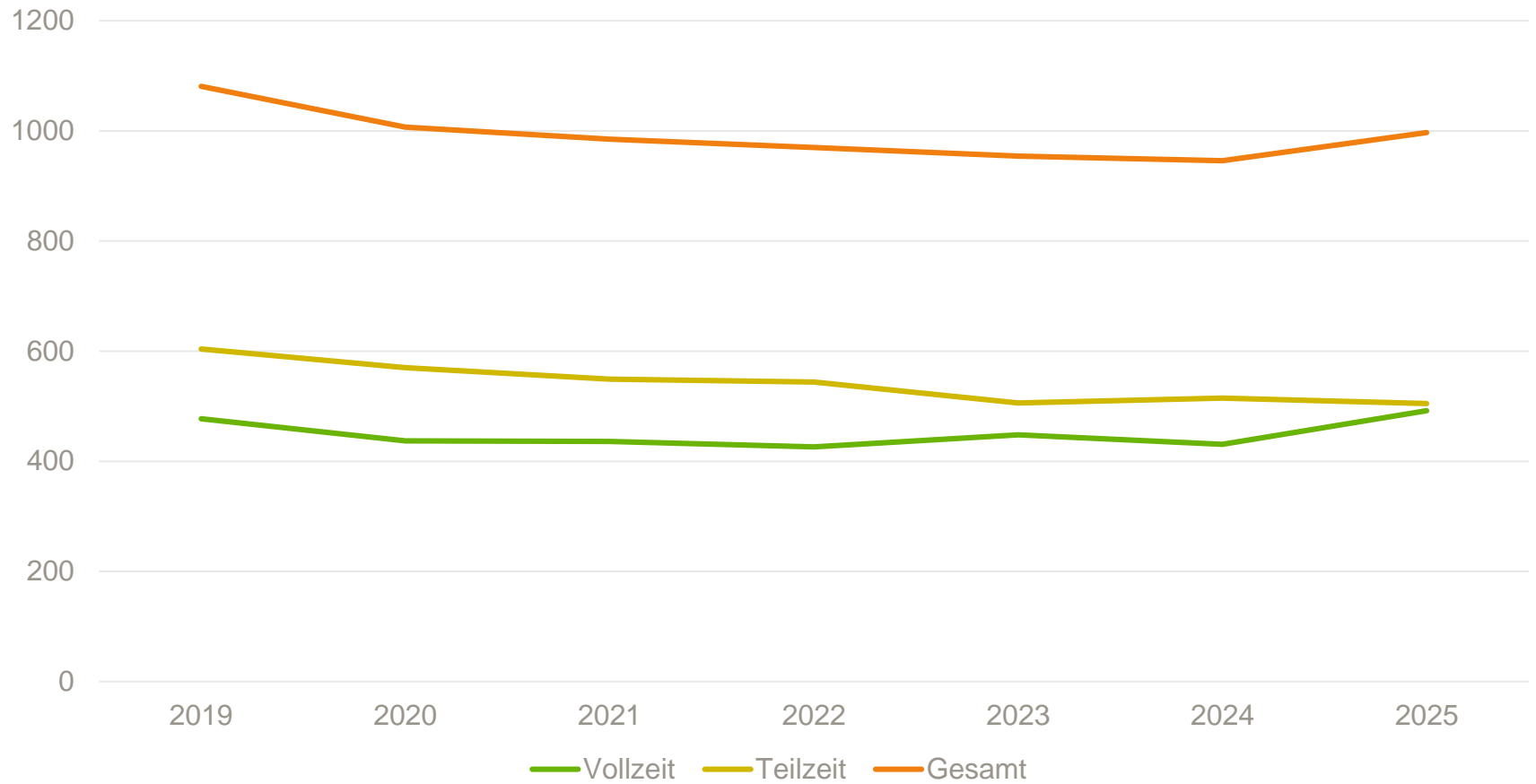

Schülerzahlen der Berufsfelder

7

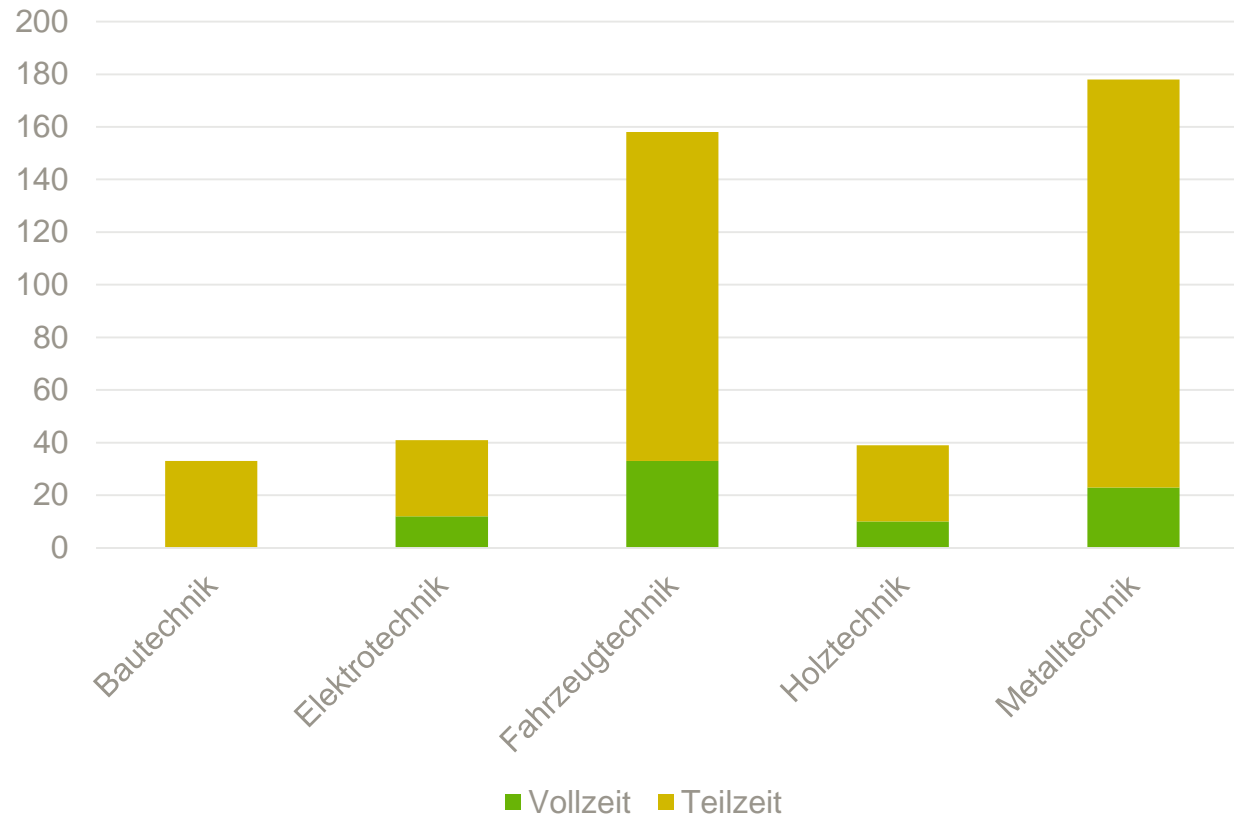

Schülerzahlen der Berufsfelder

8

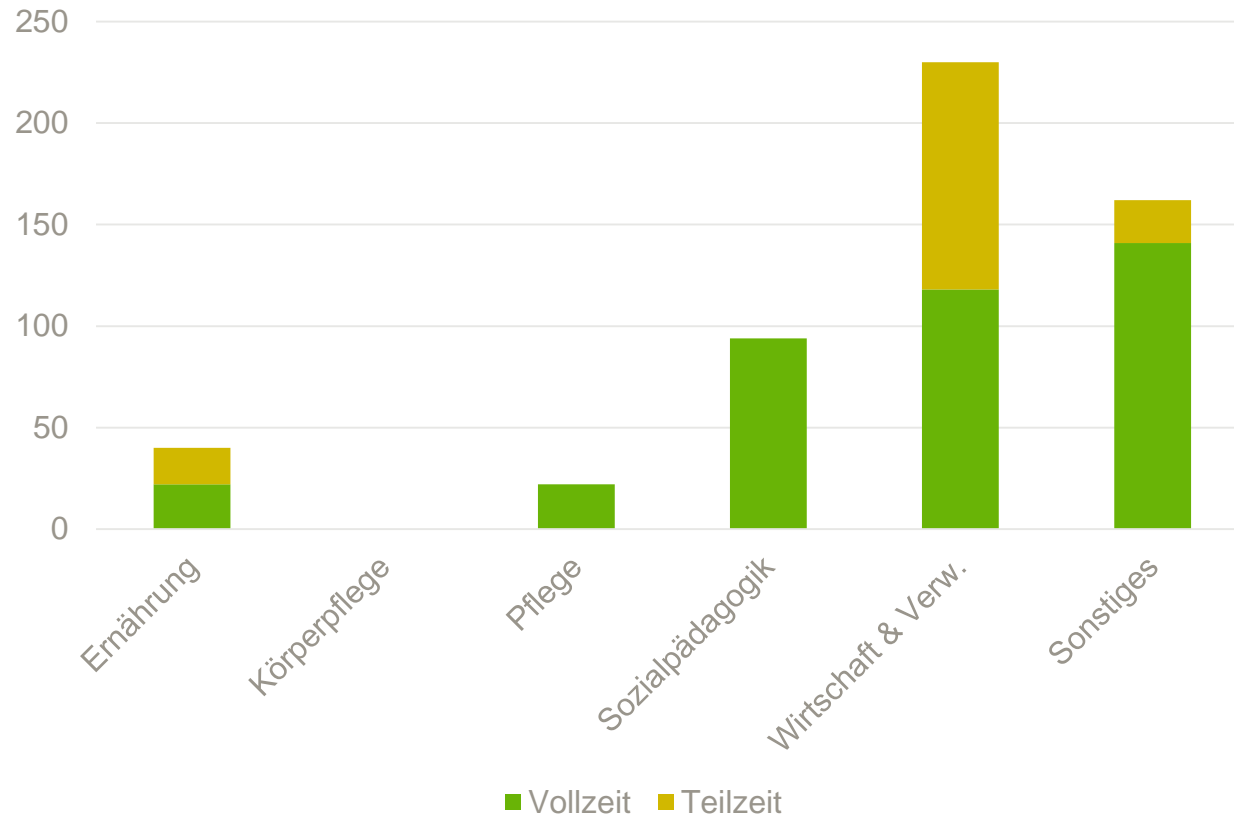

Alter der Schülerinnen und Schüler (SuS)

Referat Schule und Sport

9

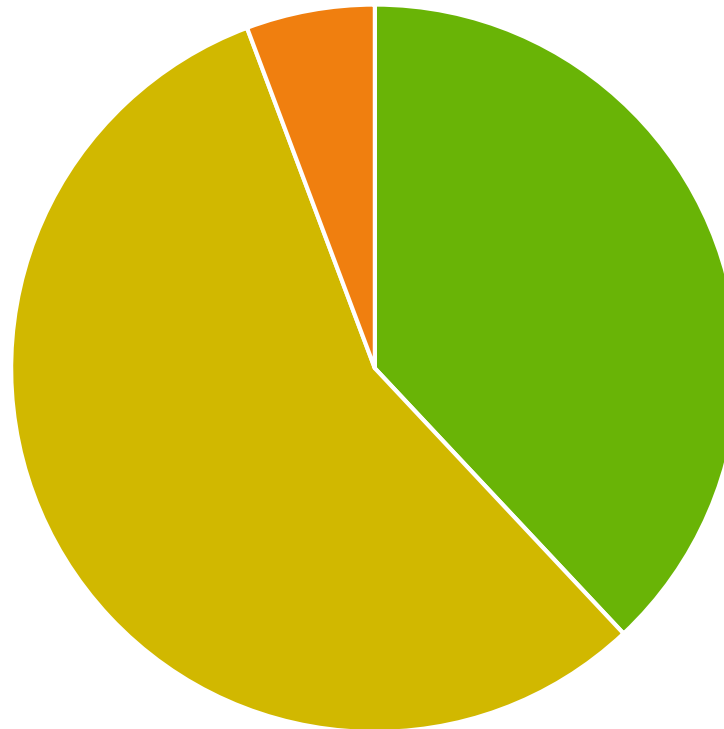

■ 15-17 Jahre ■ 18-24 Jahre ■ 25-42 Jahre

Wohnorte der SuS, Vollzeit

10

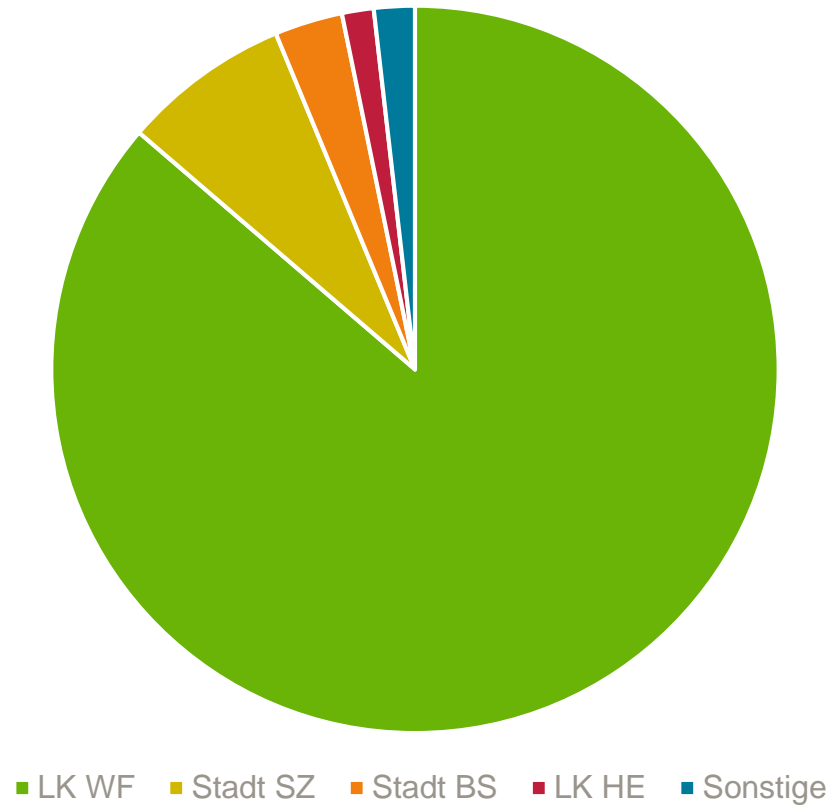

Wohnorte der SuS, Teilzeit

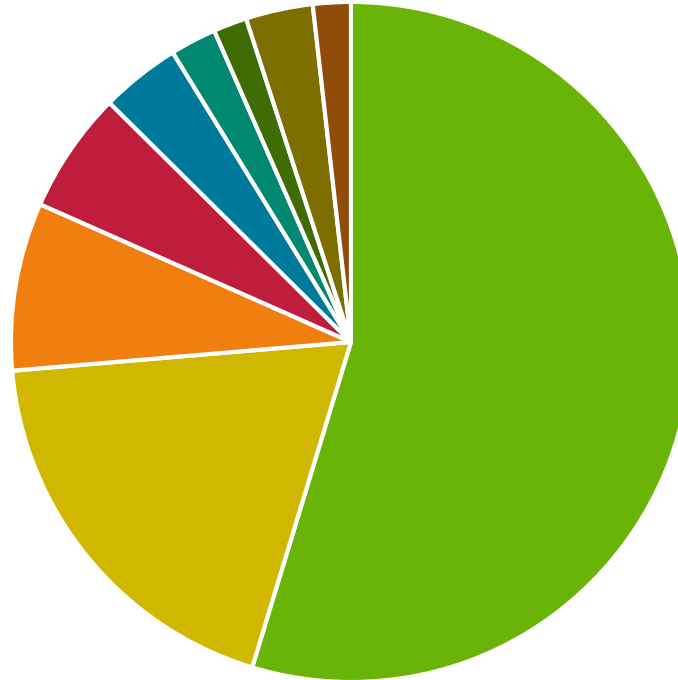

- LK WF
- Stadt SZ
- Stadt BS
- LK HE
- LK GS
- LK PE
- LK GF
- Sachsen-A.
- sonstige

Betriebssitze, Teilzeit

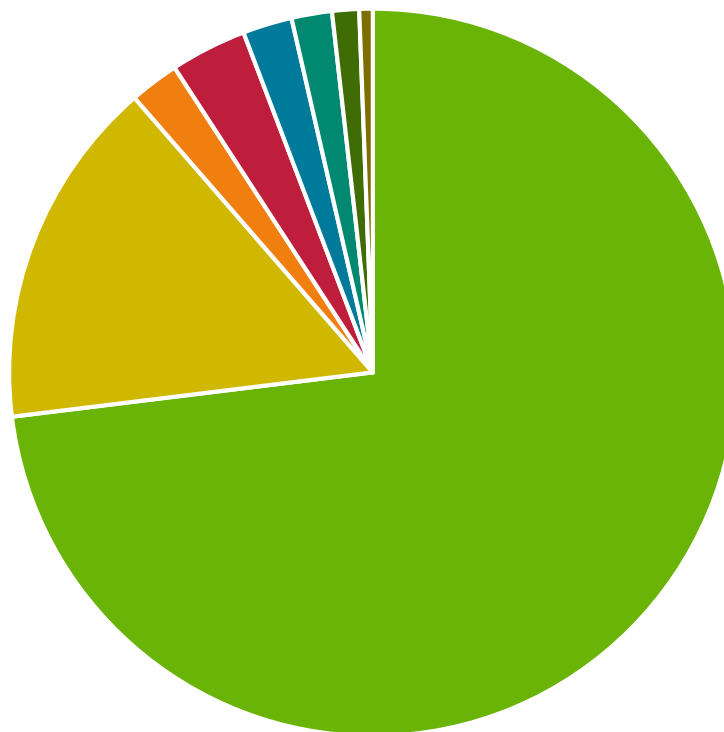

■ LK WF ■ Stadt SZ ■ Stadt BS ■ LK HE ■ LK GS ■ LK PE ■ LK GF ■ Sachsen-A.

Bildungsstände

13

- Bildungsstände bei Anmeldung an der CGLS
 - ohne Abschluss
 - Ausländischer Abschluss
 - Abschluss Förderschule (Lernen)
 - Hauptschulabschluss (nach Klasse 9)
 - Sek.-I- Hauptschulabschluss
 - Sek.-I-Realschulabschluss
 - erweiterter Sek.-I-Realschulabschluss
 - Theoretischer Teil der Fachhochschulreife (Abgang während Oberstufe IGS oder GYM)
 - Allgemeine Hochschulreife

Bildungsstände

14

- Zu erwerbende Abschlüsse an der CGLS
 - Hauptschulabschluss (nach Klasse 9) oder Verbesserung desselben
 - Sek.-I- Hauptschulabschluss
 - Sek.-I-Realschulabschluss
 - erweiterter Sek.-I-Realschulabschluss
 - Fachhochschulreife
 - Beruflicher Abschluss

- Zusätzlich dazu wird die Berufsorientierung vorangetrieben

Region des Lernens: 8. Klassen

15

- Allgemeinbildende Schulen:
 - Erich Kästner Hauptschule (3 Klassen)
 - Schule am Teichgarten (2 Klassen)
 - Werla-Schule (3 Klassen)
 - Oberschule Sickte (4 Klassen)
 - IGS Schöppenstedt (3 Klassen)
 - HBG (5 Klassen)
- Jährlich zwischen einem und drei Terminen
- 6h je Termin
- Teils werden die Klassen aufgrund der Größe in mehrere Lerngruppen geteilt
- Es werden verschiedene Berufsfelder gezeigt (je nach individueller Absprache)

Region des Lernens: 9.+10. Klassen

16

- Allgemeinbildende Schulen:
 - Leibniz Realschule (4h, Kl. 9+10)
 - Peter Räuber-Schule (6h, zwei Klassen)
 - IGS Schöppenstedt (3h, 3 Gruppen)
 - HBG (4h, Kl. 9+10)
- Wöchentlicher Unterricht (3 bis 6h/W)
- Es werden verschiedene Berufsfelder gezeigt (je nach individueller Absprache, ggf. halbjährlicher Wechsel)

BeFit

17

Landkreis
Wolfenbüttel

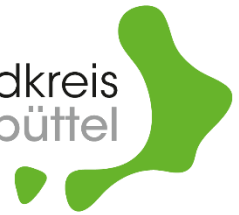

Referat Schule und Sport

Zusammen Zukunft schaffen ...



CARL-GOTTHARD-LANGHANS-SCHULE
BeFit 2026
BERUFSFINDUNGSTAG

Bedeutung der Berufsorientierung

18

- Erlasslage
- Zusammenarbeit der Schulen
- Individuelle Bedeutung für die SuS



Gebäude A

20

- Vorwiegende Nutzung für folgende Berufsfelder:
 - Wirtschaft und Verwaltung
 - Körperpflege
 - Sozialpädagogik
- U.a. mehrere PC-Räume, Warenverkaufsraum, Friseursalon
- Zukünftig auch Bildungsbüro

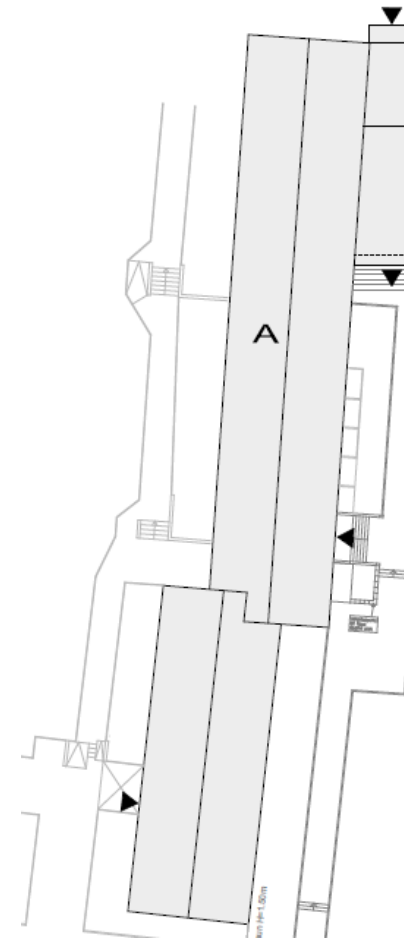

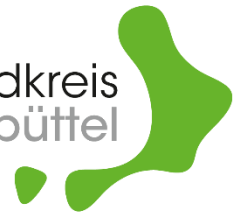

Gebäude B

21

- Vorwiegende Nutzung für folgende Bereiche:
 - Schulverwaltung
 - Lehrerzimmer
 - Besprechungsräume
 - Veranstaltungsräume
 - Schulbibliothek

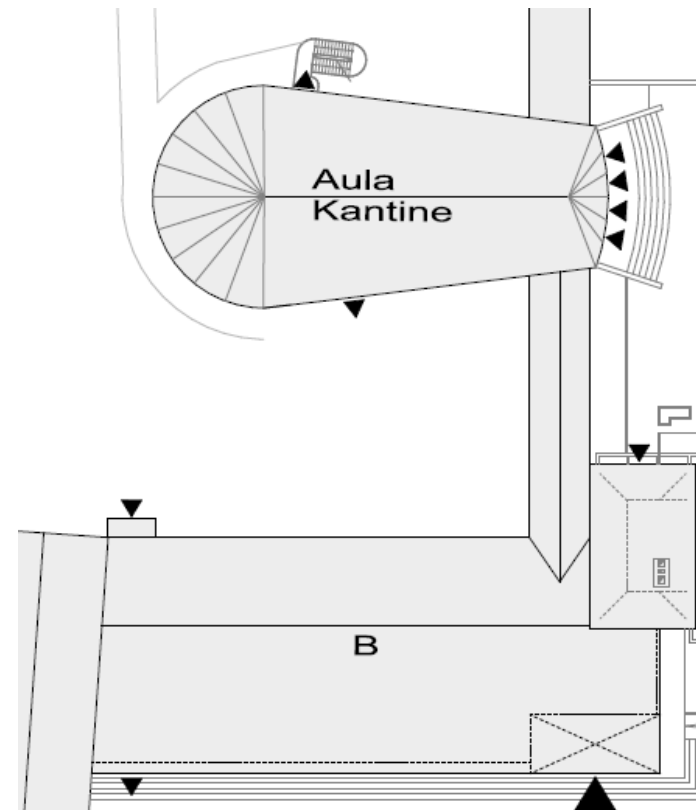

Gebäude C

22

- Vorwiegende Nutzung für folgende Berufsfelder:
 - Ernährung
 - Pflege
 - Sozialpädagogik
- U.a. ein PC-Raum, Bewegungsraum, Küchen und Backstube

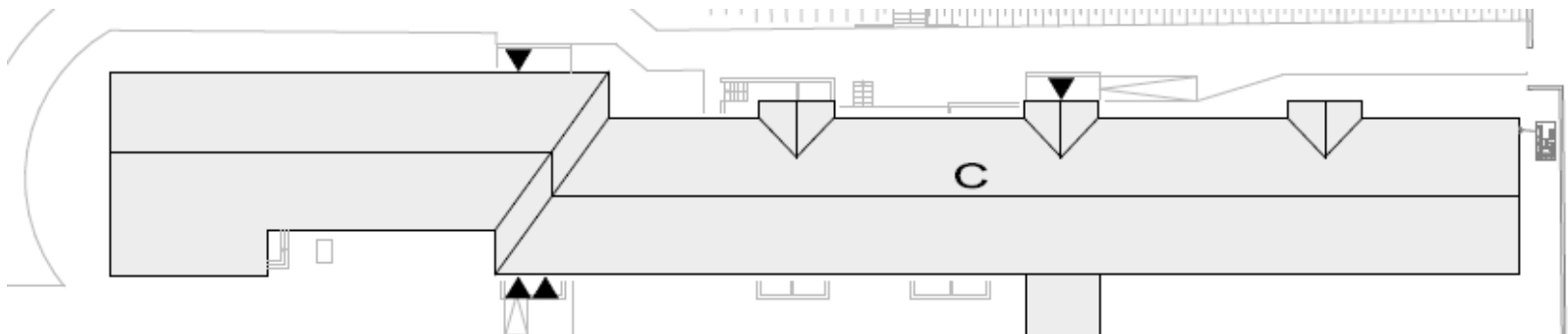

Gebäude D

23

- Vorwiegende Nutzung für folgende Berufsfelder:
 - Wirtschaft und Verwaltung
 - Technik (Metall, Fahrzeug und Elektro)
- U.a. ein PC-Raum, Fachpraxis Elektrotechnik

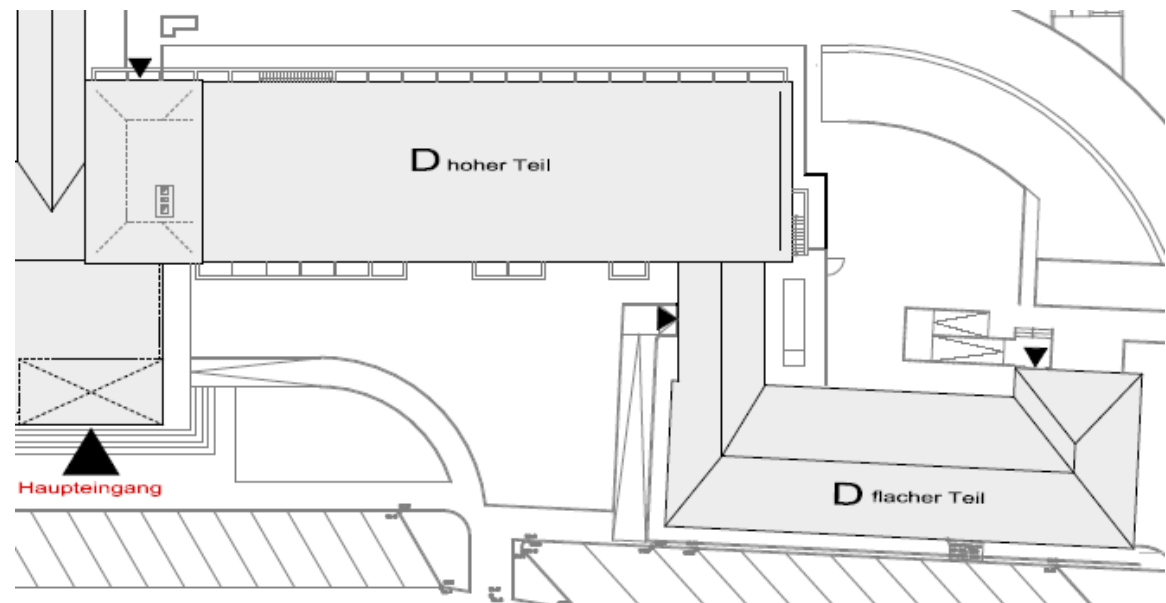

Gebäude E

24

- Vorwiegende Nutzung für folgende Berufsfelder:
 - Technik (Metall und Fahrzeug)
- Insb. Werkhallen

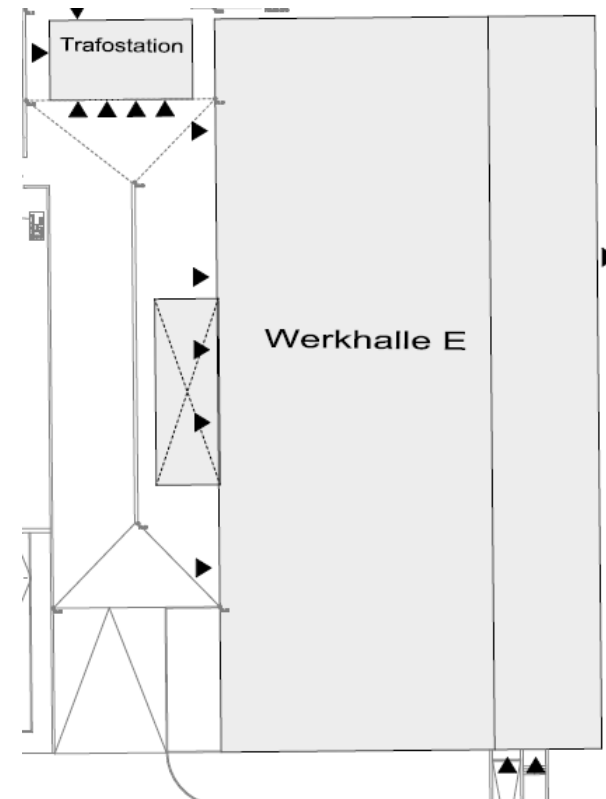

Gebäude G

25

- Vorwiegende Nutzung für folgende Berufsfelder:
 - Technik (Holz und Bau)
- Insb. Werkhallen

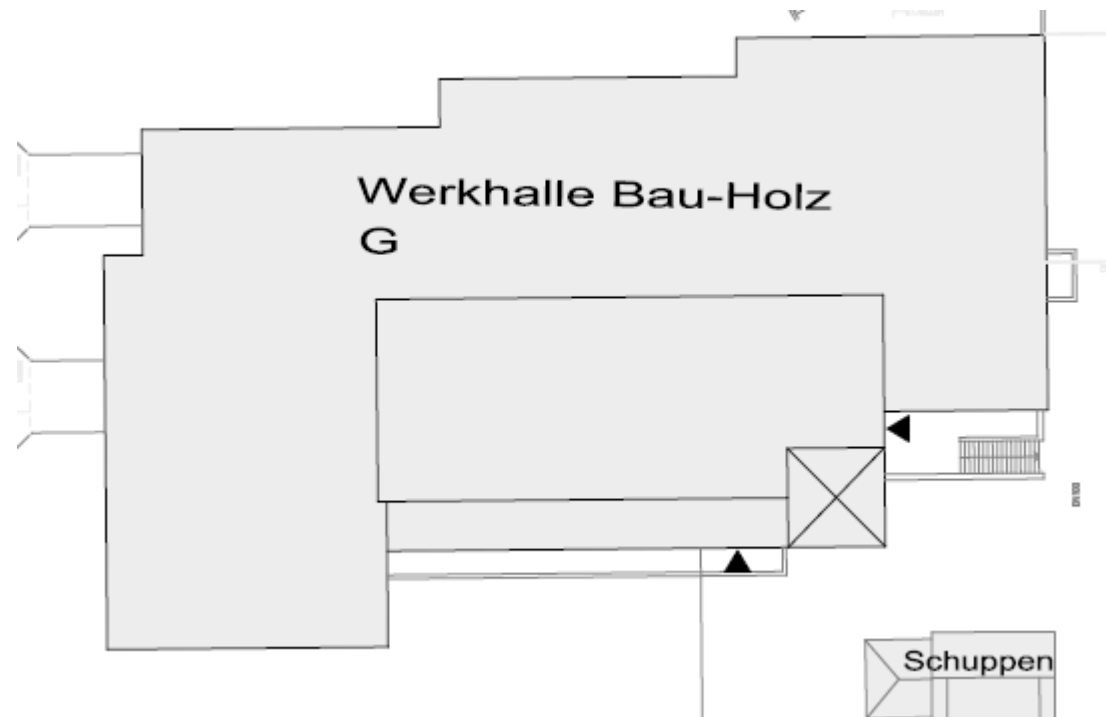

Auslastung Fachpraxis

26

- Bsp. Auslastung Fachpraxis Gebäude C

C06 Küche

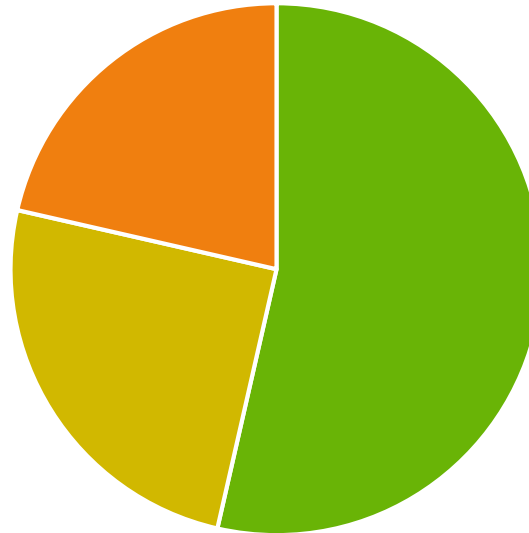

- Berufsfachschule Hauswirtschaft ■ Region des Lernens
- Berufseinstiegsschule Kl. 1

→ rein genutzt durch Vollzeit-Bildungsgänge und Kooperationen

Auslastung Fachpraxis

27

- Bsp. Auslastung Fachpraxis Gebäude G

G04/G05 Werkstatt Holztechnik

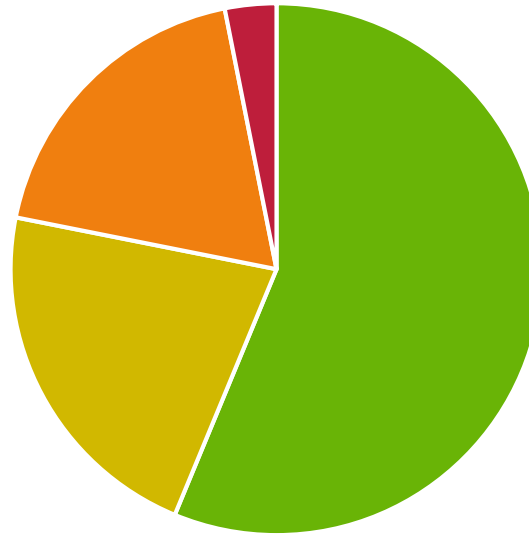

- Berufsfachschule Holztechnik
- Region des Lernens
- Berufseinstiegsschule Integration
- Demo Teilzeit

→ Überwiegend genutzt durch Vollzeit-Bildungsgänge und Kooperationen

Raumplanung

28

- Was wollen wir?
 - Bedarfsgerecht sanieren/bauen
 - Wirtschaftliche Mittelverwendung
 - Bestand in seiner Notwendigkeit hinterfragen
 - Qualität der Schule beibehalten, weiter steigern
 - Multifunktionalität für Flexibilität

- Schwierigkeiten
 - Unterschiedliche Schulzeiten und Bedarfe einzelner Bildungsgänge
 - Wandel, der nicht immer Jahre im Voraus vorauszusehen ist
 - Abhängigkeit von der wirtschaftlichen Situation des Landes und dem wirtschaftlichen Wandel
 - Einfluss der Flüchtlingsströme

Raumplanung

29

- Weiteres Vorgehen
 - Weitere Gespräche mit den Beteiligten
 - Kritisches Hinterfragen der Auslastungen und Dimensionierungen der Räumlichkeiten
 - Berufsfelder und Bildungsgänge bzgl. der Perspektive weiter betrachten
 - In welcher Form lässt sich wie eine Multifunktionalität am besten herstellen?
 - Erstellen eines Konzeptes zur zukünftigen Nutzung und Sanierungen
 - Sonderausschuss am Montag, dem 18. Mai 2026, in der CGLS mit Begehung

Weiteres Vorgehen

30

Haben Sie Fragen?
Anregungen?

Vielen Dank!

31



Referat Schule und Sport

W. Oesterhelweg

Sachgebietsleitung



Landkreis Wolfenbüttel

Referat Schule und Sport

Bahnhofstraße 11

38300 Wolfenbüttel

Tel.: +49 (0)5331 84 6581

Fax: +49 (0)5331 84 400

E-Mail: w.oesterhelweg@lk-wf.de

S. Volkmann und S. Ullrich-Kleiner

Schulleiter und stellv. Schulleiter

Carl-Gotthard-Langhans-Schule

Berufsbildende Schulen des Landkreises Wolfenbüttel

Wilhelm-Brandes-Str. 9-11

38304 Wolfenbüttel

Tel.: +49 (0)5331 9560 0

Fax: +49 (0)5331 9560 92

E-Mail: info@cgl.de